



DUO BEAST + COMPACT S

Robata Beast avec Four Mibrasa



CARACTÉRISTIQUES

Une solution complète pour les restaurants qui veulent maximiser leurs cuissons à la braise avec la meilleure exécution et le meilleur résultat

La synergie des équipements Mibrasa® garantit au chef un contrôle absolu et accélère les processus de cuisson.

Le travail en bloc permet de minimiser davantage les temps, pour plus d'efficacité et moins de charge de travail dans la cuisine sans compromettre le volume de production.

ACCESSOIRES INCLUS

FOUR COMPACT HMB 75

- 2 grilles [GT75]
- Coupe-feu-filtre disperseur [FB-DF]
- Tisonnier [PK75]
- Pince Mibrasa [TG]
- Brosse métallique [CEP]
- Pelle à cendre [PALA]

ROBATA BEAST RM 100

- 6 grilles supérieures/inférieures [RLTG100]
- 6 grilles intermédiaires [RMG100]
- Tisonnier [PK160]
- Pince Mibrasa [TG]
- Brosse métallique [CEP]
- Pelle à cendre [PALA]

Ref. DUORM100_HMB75

INFORMATION TECHNIQUE	RM 100	HMB 75
Temps de mise en route*	30 min - moyenne	45 min - moyenne
Température de cuisson	250 °C	250 - 350 °C
Couverts par service	NA	75 - 95
Surface de cuisson	6x (384 x 316 mm) 6x (653 x 316 mm)	540 x 595 mm
Charge initiale de charbon ¹	10 kg	10 kg
Autonomie de cuisson ²	5 h	7 h
Puissance équivalente*	4,5 kW	3,5 kW
Capacité d'extraction	2800 m ³ /h	2800 m ³ /h
Poids net	661 kg	
Poids avec paquet	842 kg	
Dimensions paquet (Longueur x Largeur x Hauteur)	2010 x 970 x 1870 mm	

*Données approximatives 1. Consulter le manuel d'instructions 2. Variable selon la qualité du charbon

DIMENSIONS SURFACES

Grille du four (x2)

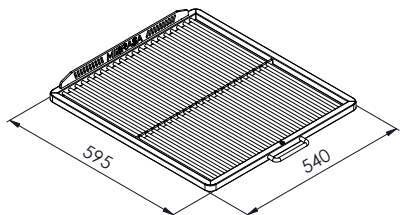

Grilles de la Robata Beast
Inférieur et supérieur (x6)

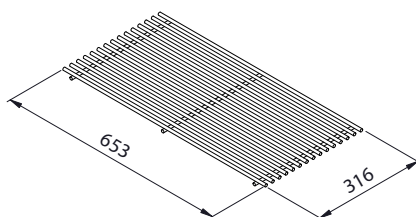

Intermédiaires (x6)

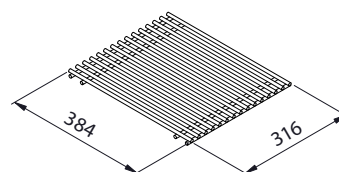

GARANTIE DE QUALITÉ



Rev. 3/26

Mibrasa® Charcoal Ovens S.L
C/Joan Rovira i Bastons, 26
17230 Palamós - Espagne
+34 972 601 942 - mibrasa@mibrasa.com
www.mibrasa.com

Vue frontale

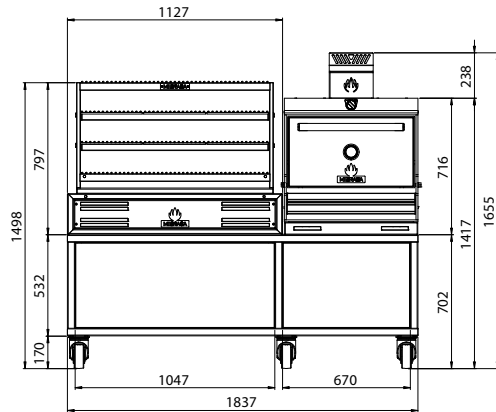

Vue latérale

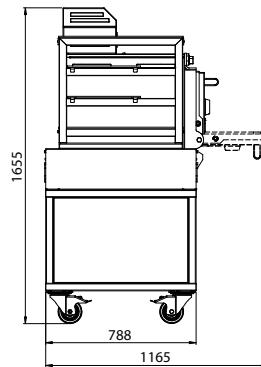

Vue supérieure

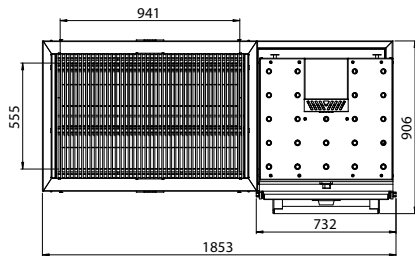

Dimensions en mm

Dessins Revit disponibles à mibrasa@mibrasa.com

PERSONNALISATION

COULEUR

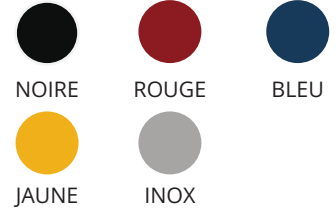

EDITION



Les finitions Edition s'appliquent aux logos, à la poignée de porte et à la garniture du thermomètre.

*Uniquement sur la poignée de porte (logos et garniture de thermomètre en acier inox.

ROBATA BEAST MIBRASA	
A	Grilles
B	Structure
C	Barras de soporte ajustable
D	Ladrillos
E	Cuerpo principal
F	Mueble
G	Ruedas

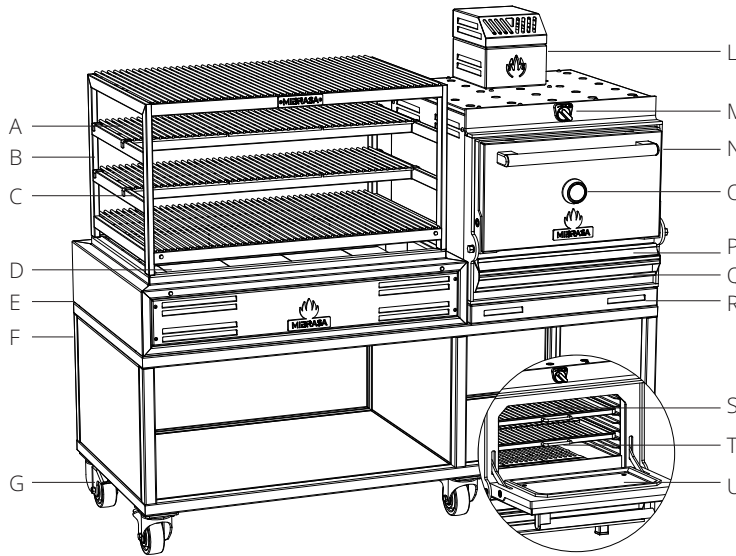

FOUR MIBRASA	
L	Coupe-feu-filtre disperseur
M	Régulateur sup. flux air
N	Poignée de porte
O	Thermomètre
P	Collecteur de graisse amovible
Q	Tiroir inférieur à cendres
R	Cache pour four à poser
S	Grilles
T	Grilles en fonte
U	Porte

INDICATION DE MONTAGE ET NORME DE SÉCURITÉ

Espace libre pour ce qui concerne les éléments existants/électroménager du DUO	76 mm
La distance des matériaux inflammables du DUO	300 mm
Espace libre depuis l'avant du DUO	1100 mm

Ils DUOs sont sujets à modifications techniques et de design sans avis préalable